

SISTEMA  
WATERLOOP  
WATERLOOP  
SYSTEM  
SYSTÈME  
WATERLOOP

50 Hz

UNIDADES CONDENSADORAS SILENCIOSAS WATERLOOP  
SILENT CONDENSING WATERLOOP UNITS  
GROUPES DE CONDENSATION SILENCIEUX WATERLOOP

EWC

R-449A

R-404A



**Unidades condensadoras silenciosas condensadas por agua** para refrigeración y congelación, de tamaño muy compacto, diseñados para la instalación de pared, suelo o sobre el servicio frigorífico.

**Water-cooled silent condensing units** for refrigeration and deep-freezing, featuring a very compact size, designed to be installed on walls, floors or over the refrigeration unit.

**Groupes de condensation silencieux à condensation par eau** pour la réfrigération et la congélation, de taille très compacte, conçus pour une installation au mur, au sol ou sur le service frigorifique.

CARACTERÍSTICAS GENERALES | GENERAL CHARACTERISTICS | CARACTÉRISTIQUES GÉNÉRALES

- Precargado con nitrógeno.
- Preparado para R449A (otros refrigerantes consultar).
- Agua\* o agua + etilenglicol 40%.
- Alimentación 230 V-I-50 Hz o 400 V-III-50 Hz (Otras tensiones a consultar).
- Compresor hermético scroll sobre soportes antivibratorios.
- Inyección de líquido en modelos de baja temperatura.
- Condensador de placas soldadas de acero inoxidable.
- Recipiente de líquido.
- Filtro deshidratador cerámico.
- Visor de líquido.
- Presostatos de alta y de baja.
- Válvulas de servicio (serie 200).
- Válvula solenoide de agua.
- Circuito hidráulico de condensación en tubo de cobre con conexiones roscadas.
- Cuadro eléctrico de control con protección diferencial y magnetotérmica.
- Regulación electrónica con control remoto del evaporador y compresor con sonda de temperatura.

\* Siempre que la temperatura ambiente sea superior a 0°C.

- Pre-charged with nitrogen.
- Prepared for R449A (enquire about other refrigerants).
- Water\* or water + 40% ethylene glyco.
- Power supply 230 V-I-50 Hz or 400 V-III-50 Hz (enquire about other voltages).
- Hermetic scroll compressor on anti-vibration supports.
- Fluid injection in low-temperature models.
- Welded stainless steel plate condenser.
- Liquid container.
- Ceramic dehydrator filter.
- Liquid level viewer.
- Pressure switch for both up and down.
- Service valves (200 series).
- Water solenoid valve.
- Condensation hydraulic circuit in copper tube with threaded connections.
- Electrical control panel with differential and magneto-thermal protection.
- Electronic regulation with remote control of the evaporator and compressor with temperature probe.

\* Provided that the ambient temperature is above 0°C.

- Préchargé avec du nitrogène.
- Préparé pour le R449A (autres réfrigérants sur demande).
- Eau\* ou eau + éthylène glycol 40 %.
- Alimentation 230 V-I-50 Hz ou 400 V-III-50 Hz (autres tensions sur demande).
- Compresseur hermétique scroll sur supports antivibratoires.
- Injection de liquide dans des modèles à basse température.
- Condenseur à plaques soudées en acier inoxydable.
- Récepteur de liquide.
- Filtre déshydrateur céramique.
- Voyant de liquide.
- Pressostats de haute et de basse pressions.
- Vannes de service (série 200).
- Vanne solénoïde d'eau.
- Circuit hydraulique de condensation en tuyau de cuivre avec raccords filetés.
- Panneau de commande électrique avec protection différentielle et magnétothermique.
- Régulation électronique avec contrôle à distance de l'évaporateur et compresseur avec sonde de température.

\*À condition que la température ambiante soit supérieure à 0°C.

OPCIONAL | OPTIONS | OPTIONS

- Kit para bajas temperaturas.
- Sistema alternancia / fallo para dos equipos.
- Sistema de desescarche sincronizado de dos equipos
- Carga de refrigerante para 5 m de tubería.

- Low-temperature kit.
- Alternation / failure system for two units.
- Synchronised defrosting system for two units.
- Refrigerant charge for 5 m of piping.

- Kit pour basses températures.
- Système d'alternance / défaillance pour deux unités.
- Système de dégivrage synchronisé de deux unités
- Charge de réfrigérant pour 5 m de tuyauterie.

0 °C -5 °C ÷ 10 °C		Potencia frigorífica (*) Refrigeration capacity (*) Capacité de réfrigération (*)	⚡	Compresor Compressor Compresseur		Intensidad nominal Nominal consumption Consommation nominale	Intensidad absorc. max. Max. load current Intens. absorption max.	Liq	Asp/ Suct	Conexiones hidráulicas Hydraulic connections Raccords hydrauliques	Caudal Flow Débit	Perdida de carga Loss of charge Perte de charge	dBA	kg
R-449A				CV/HP	kW									
Series	Modelo/Model/Modèle	W												
200	EWC2012M1X	2 120	230/1/50	1 1/4	1	4,5	7,2	3/8"	1/2"	1"	0,6	0,5	27	54
	EWC2020M5X	3 620	400/3/50	2	1,7	3	5,4	3/8"	5/8"	1"	1	0,5	25	61
	EWC2030M5X	5 320	400/3/50	3	2,3	4,5	6,6	3/8"	3/4"	1"	1,5	0,5	27	66
	EWC2040M5X	7 010	400/3/50	4	3	5,5	7,5	3/8"	3/4"	1 1/4"	1,9	0,5	27	69
300	EWC3050M5X	9 120	400/3/50	5	3,9	7,1	9,5	1/2"	7/8"	1 1/4"	2,4	0,5	30	85
400	<b>NEW</b> EWC4065M5X	12250	400/3/50	6 1/2	5,1	10,8	12,7	1/2"	1 1/8"	1 1/2"	3,3	0,5	31	84

-20 °C -15 °C ÷ -25 °C		Potencia frigorífica (*) Refrigeration capacity (*) Capacité de réfrigération (*)	⚡	Compresor Compressor Compresseur		Intensidad nominal Nominal consumption Consommation nominale	Intensidad absorc. max. Max. load current Intens. absorption max.	Liq	Asp/ Suct	Conexiones hidráulicas Hydraulic connections Raccords hydrauliques	Caudal Flow Débit	Perdida de carga Loss of charge Perte de charge	dBA	kg
R-449A				CV/HP	kW									
Series	Modelo/Model/Modèle	W												
200	EWC2020L5X	1 420	400/3/50	2	1,6	3,1	7,8	3/8"	5/8"	1"	0,6	0,5	29	62
	EWC2030L5X	2 000	400/3/50	3	1,7	4	6	3/8"	3/4"	1"	0,7	0,5	34	66
	EWC3040L5X	2 910	400/3/50	4	2,5	5	6,6	3/8"	7/8"	1"	1,1	0,5	34	85
300	EWC3050L5X	3 560	400/3/50	5	3,3	6,7	9,6	1/2"	1 1/8"	1 1/4"	1,8	0,5	34	87
	EWC3075L5X	5 840	400/3/50	7 1/2	4,4	9,2	10,3	1/2"	1 1/8"	1 1/4"	2	0,5	37	89

\* Congelación disponible en R-449A.

Freezing available in R-449A.

Congélation disponible dans le R-449A.

+ Potencia frigorífica en condiciones nominales a temperatura de evaporación de -10 °C (MT) y -30 °C (BT), temperatura del agua de +40 °C

Cooling capacity under nominal conditions at evaporation temperature of -10 °C (MT) and -30 °C (BT), water temperature of +40 °C

Puissance frigorifique dans des conditions nominales à températures d'évaporation de -10 °C (MT) et -30 °C (BT), température de l'eau de +40 °C

## DIMENSIONES | DIMENSIONS | DIMENSIONS

Unidad condensadora / Condenser unit / Unité condensatrice					
Series	A	B	C	D1	D2
EWC200	538	359	833	479	375
EWC300	579	484	943	572	500
EWC400	677	484	943	572	500

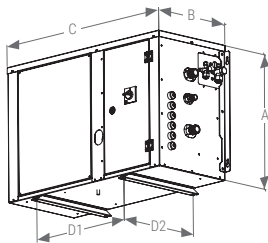

Unidad condensadora + embalaje / Condenser unit + packaging / Unité condensatrice + emballage				
	A	B	C	kg
EWC200	880	640	980	80
EWC300	970	780	1 105	110
EWC400	970	780	1 105	110

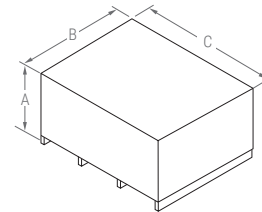

## ESQUEMA FRIGORÍFICO | ESQUEMA FRIGORÍFICO | ESQUEMA FRIGORÍFICO

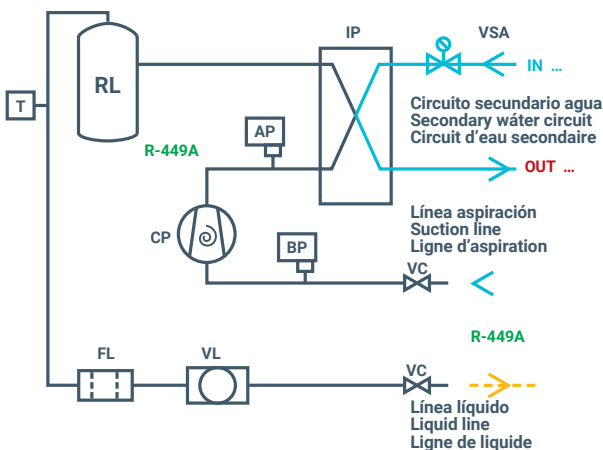

**AP:**  
Presostato de alta presión  
High pressure switch  
Pressostat de haute pression

**BP:**  
Presostato de baja presión  
Low pressure switch  
Pressostat de basse pression

**CP:**  
Compresor  
Compressor  
Compresseur

**IP:**  
Intercambiador de placas  
Plate exchanger  
Échangeur à plaques

**RL:**  
Recipiente de líquido  
Liquid container  
Récepteur de liquide

**T:**  
Sonda  
Probe  
Sonde

**VSA:**  
Válvula solenoide de agua  
Solenoid water valve  
Electrovanne d'eau

**FL:**  
Filtro  
Filter  
Filtre

**VC:**  
Válvula de corte  
Shut-off valve  
Robinet d'arrêt

**VL:**  
Visor  
Viewer  
Voyant