

kide**SPLIT****12°C****SILENCIOSO
SILENT
SILENCIEUX****EQUIPOS
COMERCIALES
COMMERCIAL
EQUIPMENT
ÉQUIPEMENT
COMMERCIAL****50 Hz**Consultar 60 Hz
60 Hz on request
Consulter 60 Hz**SALAS DE ELABORACIÓN
WORK ROOMS
LABO
ESS****R-449A
R-404A****Alta temperatura
High temperature
Hautes températures**

Equipos frigoríficos partidos especialmente diseñados para salas de manipulación y procesado de alimentos, ante cámaras y áreas de carga.

Split refrigeration equipments, specially designed for food handling and processing rooms, anterooms and loading areas.

Équipements frigorifiques split, spécialement conçus pour les salles de manipulation et transformation des sas et les zones de chargement.

CARACTERÍSTICAS GENERALES | GENERAL CHARACTERISTICS | CARACTÉRISTIQUES GÉNÉRALES

- Precargado con refrigerante R-449A (Distancia máx. 10 m).
- Compresor hermético Scroll (trifásicos), en compartimento insonorizado y separado del flujo del aire.
- Compresor hermético alternativo (monofásicos).
- Inyección de líquido en los Scroll en baja temperatura.
- Batería condensadora sobredimensionada con ventiladores silenciosos de baja velocidad.
- Válvulas de servicio (Series 200 - 300).
- Recipiente de líquido.
- Filtro deshidratador cerámico.
- Visor de líquido.
- Presostato de alta y de baja presión.
- Control de condensación mediante presostato.
- Sonda de alerta "condensador sucio".
- Válvula de expansión termostática y solenoide se envían sueltas.
- Desescarche automático por por aire.
- Evaporador de doble flujo y baja velocidad con nitrógeno (en alta temperatura).
- Manguera acometida (3 m) (Series 200 - 300).
- Mangueras (2) de interconexión evaporador (10 m) (Series 200 - 300).
- Regulación electrónica multifunción con control remoto (5 m) (Series 200 - 300).
- Manguera de luz (3 m) (Series 200 - 300).
- Protector de tensión.
- Protección magnetotérmica (en los trifásicos).

- Pre-charged with refrigerant R449 (Max. length 10 m).
- Scroll compressor in the three-phase units Soundproof compartment and separated from the air flow.
- Hermetic compressor on single phase units.
- Low temperature with liquid injection in Scroll compressor units.
- Oversized condenser coil with low speed fans.
- Service valves (Series 200 - 300).
- Liquid receiver.
- Ceramic filter dryer.
- Sight glass in the condensing unit.
- High and low-pressure control.
- Condensation control by pressure switch.
- Probe alert "dirty condenser".
- Thermostatic expansion valve and solenoid are shipped loose.
- Automatic defrosting by air.
- Low-speed dual discharge evaporator filled with nitrogen (in high temperature).
- Electrical supply cable (3 m). (Series 200 - 300).
- Electrical interconnection (2) evaporator (10 m) (Series 200 - 300).
- Remote multifunctional electronic control (5 m). (Series 200 - 300).
- Cable for light (3 m) (Series 200 - 300).
- Voltage protector.
- Magneto thermic protection (three-phase units).

- Pré chargé avec réfrigérant R449 (Max. distance 10 m).
- Compresseur Scroll dans le triphasées modèles. Compartiment insonorisé et séparé du flux d'air.
- Compresseur hermétique sur monophasées modèles.
- Injection de liquide dans unités de basse température dans les Scroll.
- Batterie de condenseur surdimensionnée avec ventilateurs à basse vitesse.
- Vannes de service (Séries 200 - 300).
- Bouteille de liquide.
- Filtre céramique déshydrater.
- Voyant de liquide dans le groupe de condensation.
- Pressostat de haute et basse pression.
- Control de condensation par pressostat.
- Alerte sonde "condenseur sale".
- Le détendeur thermostatique et le solénoïde sont expédiés en vrac.
- Dégivrage automatique par air.
- Évaporateur de double flux à basse vitesse avec azote (à haute température).
- Câble pour prise (3 m) (Séries 200 - 300).
- Câble d'interconnexion (2) électrique et sondes (10 m) (Séries 200 - 300).
- Régulation électronique multifonction avec contrôle à distance (5 m) (Séries 200 - 300).
- Câble pour lumière (3 m) (Séries 200 - 300).
- Protecteur de tension.
- Protection magnétothermique (triphases modèles).

OPCIONAL | OPTIONS | OPTIONS

- Kit para bajas temperaturas.
- Sistema alternancia / fallo para dos equipos.
- Sistema de desescarche sincronizado de dos equipos.
- Tratamiento anticorrosivo en batería condensadora / evaporadora.
- Bomba condensado versión H.
- Separador de aceite (series 200-300-400).
- Sistema de monitorización y control.

- Winter Kit.
- Rotation / failure system for two units.
- Synchronized defrost system for two units.
- Anti-corrosion treatment on condenser / evaporator coil.
- Condensate pump H version.
- Oil separator (200-300-400 series).
- Monitoring and control system.

- Kit Hiver.
- Système d'alternance pour deux unités.
- Système de dégivrage synchronisée de deux unités.
- Traitement anti-corrosion sur le serpentin du condenseur / évaporateur.
- Pompe à condensat H version.
- Séparateur d'huile (series 200-300-400).
- Système de surveillance et de contrôle.

Xweb

Series	Modelo/Model/Modèle	Potencia frigorífica Refrigeration capacity Capacité de réfrigération		°C EXT	°C EXT	Compressor Compresseur	Modelo UC. Model UC. Modèle UC.	Liq	Asp/ Suct	R-449A	Intensidad nominal Nominal consumption Consommation nominale	Intensidad absorc. max. Max. load current Intens. absorption max.	Modelo evap. Evap. model Modèle évap.	Caudal Flow Débit		dBA	kg
		W	m³											condens. evapora.	m³/h		
200	ESS2007H1X	2 270	22	-	230/1/50	3/4	0,5	ECS2007H1X	3/8	1/2	<2,5	6,1	7,3	EEP4084W1X	1 040 - 1 590	25	100
300	ESS3010H1X	3 585	35	-	230/1/50	1 1/4	0,9	ECS3010H1X	3/8	1/2	<3	8,8	9,8	EEP4084W1X	1 590 - 1 590	28	110
400	ESS4020H5X	6 000	65	-	400/3/50	2	1,5	ECS4020H5X	3/8	3/4	<4	4,5	5,4	EEP4154W1X	3 220 - 3 180	30	135
500	ESS5030H5X	8 920	100	-	400/3/50	3	2,2	ECS5030H5X	1/2	3/4	<4	5,8	6,8	EEP4154W1X	3 220 - 3 180	32	155

DIMENSIONES | DIMENSIONS | DIMENSIONS

Series	COND.					Modelo	EVAP.				
	A	B	C	D1	D2		A	B	C	D1	D2
200	500	570	950	570	500	2H	260	848	815	582	790
300	500	610	955	570	500	3H	260	848	815	582	790
400	700	600	1040	500	500	4H	260	848	1 215	932	790
500	950	600	1040	500	500	5H	260	848	1 215	932	790

Series	C.U. + EMB./PACK.				Modelo	EVAP.+EMB./PACK.			
	A	B	C	kg		A	B	C	kg
200	975	630	540	75	2H	315	940	910	35
300	975	630	540	90	3H	315	940	910	35
400	1 060	630	990	100	4H	315	940	1 330	55
500	1 060	630	990	100	5H	315	940	1 330	55

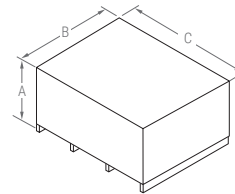
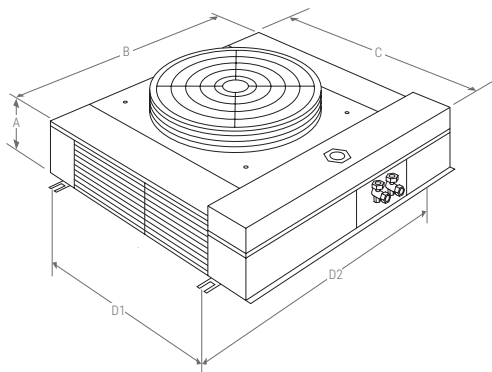
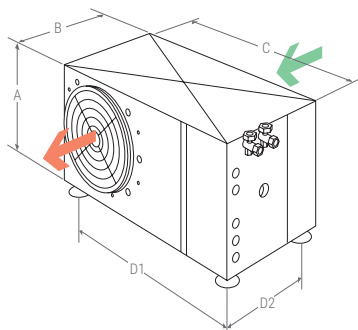

CONTROLADOR ELECTRÓNICO | ELECTRONIC CONTROLLER | CONTRÔLEUR ÉLECTRONIQUE



Los equipos partidos KIDE incorporan de serie el avanzado controlador electrónico XW60K-2DI.

- Control de temperatura con registro de temperaturas máxima y mínima.
- Función "Jet Cool" de enfriamiento rápido.
- Desescarche inteligente.

KIDE-Split units incorporate the advanced XW60K-2DI electronic controller as standard.

- Temperature control with maximum and minimum temperature recordings.
- "Jet Cool" function for rapid cooling
- Intelligent defrost.

Les unités KIDE-Split sont équipées en standard du contrôleur électronique avancé. XW60K-2DI.

- Contrôle de la température avec enregistrement des températures maximale et minimale.
- Fonction "Jet Cool" pour un refroidissement rapide.
- Dégivrage intelligent.