

**kide** BLOCK

0°C

-20°C

EQUIPOS  
COMERCIALES  
COMMERCIAL  
EQUIPMENT  
ÉQUIPEMENT  
COMMERCIAL

50 Hz

**COMPACTO COMERCIAL DE PARED CENTRÍFUGO**  
**COMMERCIAL WALL MOUNTED CENTRIFUGA**  
**COMPACT COMMERCIAL DE PAROI CENTRIFUGE****EMC**

R-449A

R-452A

R-404A



**Equipos frigoríficos compactos comerciales de pared** para cámaras frigoríficas de pequeño volumen, con ventilador centrífugo, en aplicaciones de media y baja temperatura.

**Monoblock commercial compact refrigeration wall equipment** for cold storage rooms which have a small volume, centrifugal fan, for use in medium and low temperatures.

**Équipements frigorifiques compacts monoblock commerciaux muraux** pour chambres frigorifiques de petit volume, avec ventilateur centrifuge, pour des applications à moyenne et basse température.

**CARACTERÍSTICAS GENERALES | GENERAL CHARACTERISTICS | CARACTÉRISTIQUES GÉNÉRALES**

- Precargado con refrigerante.
- Compresor hermético alternativo.
- Expansión por válvula termostática.
- Presostato de alta y de baja.
- Desescarche automático por gas caliente.
- Evaporación automática parcial de condensados.
- Ventilador centrífugo en el condensador (Distancia máx. conducción 10m, diámetro min. 250 mm Serie 100 y 315 mm Serie 200-300).
- Mangueras acometida, luz y micro puerta (2,5 m).
- Regulación electrónica multifunción integrado en el frontal.
- Punto de luz estanco con bombilla LED de bajo consumo.
- Control de condensación mediante presostato.
- Filtro deshidratador cerámico.
- Sonda de alerta "condensador sucio".
- Tampón aislante incluido.
- Montaje en el interior.

- Pre-charged with refrigerant.
- Hermetic compressor.
- Expansion by Thermostatic valve.
- High and low pressure control.
- Automatic defrosting by hot gas.
- System for partial evaporation of defrosting water.
- Centrifuge fan in the condenser (Max. length 10m, min. diameter 250 mm Series 100 and 315 mm Series 200-300).
- Cable for supply, light and door micro switch (2,5 m).
- Integrated multifunctional electronic control.
- Watertight light point with energy-saving LED bulb.
- Condensation control by pressure switch.
- Ceramic filter dryer.
- Probe alert "dirty condenser".
- Isolation panel included.
- Indoor use.

- Préchargé avec réfrigérant.
- Compresseur hermétique.
- Expansion par détendeur thermostatique.
- Pressostat de haute et basse.
- Dégivrage automatique par gaz chaud.
- Evaporation partiel de l'eau de dégivrage.
- Ventilateur centrifuge en condensateur (Max. distance 10m, min. Diamètre 250 mm Series 100 et 315 mm Series 200-300).
- Câble pour prise, lumière et micro de porte (2,5 m).
- Régulation électronique multifonction intégrée.
- Point lumineux étanche avec ampoule LED à économie d'énergie.
- Contrôle de condensation par pressostat.
- Filtre Céramique déshydrateur.
- Alerte sonde "condenseur sale".
- Panneaux tampon compris.
- Montage à l'intérieur.

**OPCIONAL | OPTIONS | OPTIONS**

- Kit para bajas temperaturas.
- Sistema alternancia / fallo para dos equipos.
- Sistema de desescarche sincronizado de dos equipos.
- Protector de tensión.
- Tratamiento anticorrosivo en batería condensadora / evaporadora.
- Conducto de extracción de aire (series 100-200-300).
- Sistema de monitorización y control.

- Winter Kit.
- Rotation / failure system for two units.
- Synchronized defrost system for two units.
- Voltage protector.
- Anti-corrosion treatment on condenser / evaporator coil.
- Exhaust air duct (100-200-300 series).
- Monitoring and control system.

- Kit Hiver.
- Système d'alternance pour deux unités.
- Système de dégivrage synchronisée de deux unités.
- Protecteur de tension.
- Traitement anti-corrosion sur le serpentin du condenseur / évaporateur.
- Conduit d'évacuation d'air (séries 100-200-300).
- Système de surveillance et de contrôle.



0 °C -5 °C ÷ 10 °C		Potencia frigorífica Refrigeration capacity Capacité de réfrigération	°C EXT	°C EXT	Compressor Compresseur	R-449A	Intensidad nominal Nominal consumption Consommation nominale	Intensidad absorc. max. Max. load current Intens. absorption max.	Caudal Flow Débit condens. evapora.	dBA	kg		
Series	Modelo/Model/Modèle	W	m³	m³								CV/HP	kW
100	NEW EMC1005M1X	850	6	4	230/1/50	1/2	0,4	<1	5,5	6,5	1 030 - 880	61	63
	EMC1006M1X	1 157	9	7	230/1/50	1/2	0,4	<1	5,5	6,5	1 030 - 880	61	67
	EMC1007M1X	1 339	12	9	230/1/50	3/4	0,5	<1	6,1	7,2	1 030 - 880	61	67
200	NEW EMC2008M1X	1 650	16	14	230/1/50	1	0,7	<1,5	7,3	9,0	1 370 - 1 760	64	93
	EMC2010M1X	1 976	20	17	230/1/50	1 1/4	0,9	<1,5	7,6	9,4	1 370 - 1 760	64	98
	NEW EMC2015M1X**	2 400	29	25	230/1/50	1 1/2	1,1	<1,5	7,9	9,6	1 370 - 1 760	64	98
300	EMC3017M5X	2 899	37	30	400/3/50	1 3/4	1,3	<2	4,5	5,6	1 370 - 1 920	64	103
	EMC3020M5X	3 579	45	37	400/3/50	2	1,5	<2	5,5	6,9	1 370 - 1 920	64	103

**i** Si los equipos van a trabajar en un rango de trabajo entre 0 y -5 °C, será necesario incluir resistencia de desagüe. (Consultar a oficina técnica).  
If the equipment is to operate in a working range between 0 and -5 °C, it will be necessary to include a drain resistor. (Consult the technical office).  
Si l'équipement doit fonctionner dans une plage de travail comprise entre 0 et -5 °C, il sera nécessaire d'inclure une résistance de drainage. (Consulter le bureau technique).

**\*\*** Equipo disponible en trifásico  
Equipment available in three-phase  
L'équipement est disponible en triphasé

-20 °C -25 °C ÷ -15 °C		Potencia frigorífica Refrigeration capacity Capacité de réfrigération	°C EXT	°C EXT	Compressor Compresseur	R-452A	Intensidad nominal Nominal consumption Consommation nominale	Intensidad absorc. max. Max. load current Intens. absorption max.	Caudal Flow Débit condens. evapora.	dBA	kg		
Series	Modelo/Model/Modèle	W	m³	m³								CV/HP	kW
100	NEW EMC1005L1T*	650	4	3	230/1/50	3/4	0,5	<1	5,2	6,5	1 030 - 880	61	67
	NEW EMC1007L1T*	800	5	4	230/1/50	1	0,7	<1	5,4	6,7	1 030 - 880	61	67
	EMC1010L1T*	950	6	5	230/1/50	1	0,7	<1	5,6	6,7	1 030 - 880	61	72
	EMC1015L1T*	1 200	9	6	230/1/50	1 1/2	1,1	<1	5,9	7,9	1 030 - 880	61	72
200	EMC2015L1T*	1 280	11	8	230/1/50	1 1/2	1,1	<1,5	7,2	9,0	1 370 - 1 760	64	103
	EMC2017L5T	1 341	15	10	400/3/50	1 3/4	1,3	<1,5	4,2	5,2	1 370 - 1 760	64	103
300	EMC3017L5T	1 620	22	15	400/3/50	2	1,5	<2	3,8	4,8	1 370 - 1 920	64	108
	EMC3020L5T	2 218	27	19	400/3/50	2 1/2	1,8	<2	5,4	6,7	1 370 - 1 920	64	108

**\*** Congelación disponible en R-449A.  
Freezing available in R-449A.  
Congélation disponible dans le R-449A.

## DIMENSIONES | DIMENSIONS | DIMENSIONS

Equipo / Unit / Unité								
Series	A	B	C	D	E	F	G	H
100	730	445	910	360	455	345	390	200
200	800	685	1000	410	470	345	620	200
300	800	735	1050	410	515	410	670	200

Corte / Cut / Découpe		
	H	L
	415	400
	640	410
	690	475

Unit + EMB. / PACK.				kg
	A	B	C	
	1 050	505	960	80
	1 200	730	1 050	110
	1 200	790	1 100	120

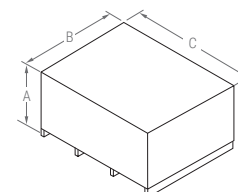
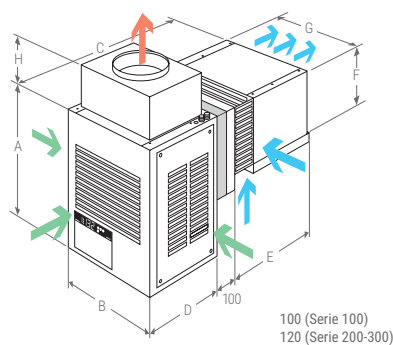

## CONTROLADOR ELECTRÓNICO | ELECTRONIC CONTROLLER | CONTRÔLEUR ÉLECTRONIQUE

La regulación electrónica XW60LH, de serie en nuestros equipos compactos comerciales es un avanzado controlador de reducido tamaño.

- Control de temperatura con registro de temperaturas máxima y mínima.
- Función "Jet Cool" de enfriamiento rápido.
- Desescarche inteligente.

The XW60LH electronic controller, standard on our commercial compact units, is an advanced controller with a small footprint.

- Temperature control with maximum and minimum temperature recordings.
- "Jet Cool" function for rapid cooling.
- Intelligent defrosting.

Le contrôleur électronique XW60LH, standard sur nos unités compactes commerciales, est un contrôleur avancé avec un faible encombrement.

- Contrôle de la température avec enregistrement des températures maximale et minimale.
- Fonction "Jet Cool" pour un refroidissement rapide.
- Dégivrage intelligent.

