

**kide****MAXISPLIT**

0°C

-20°C

**EQUIPOS  
COMERCIALES**  
COMMERCIAL  
EQUIPMENT  
ÉQUIPEMENT  
COMMERCIAL

**50 Hz**

**PARTIDO MAXISPLIT**  
MAXISPLIT  
MAXISPLIT  
**USC**

**R-449A****R-404A**

**Equipos frigoríficos partidos maxisplit** para cámaras frigoríficas de mediano volumen en aplicaciones de media y baja temperatura.

**Maxisplit refrigeration equipment** for cold storage rooms, which have a medium volume, and for use in medium and low temperature applications.

**Équipements frigorifiques maxisplit** pour chambres frigorifiques de moyen volume pour une utilisation dans des applications à moyenne et basse température.

## CARACTERÍSTICAS GENERALES | GENERAL CHARACTERISTICS | CARACTÉRISTIQUES GÉNÉRALES

- Precargado con nitrógeno.
- Compresor hermético alternativo (H) (Series 600-700 y 800 Refri.).
- Compresor semi-hermético (S) (Serie 800 Conge.).
- Válvula de expansión termostática.
- Recipiente de líquido con válvula de seguridad.
- Filtro deshidratador cerámico.
- Válvula solenoide montada en el evaporador.
- Visor de líquido.
- Presostato de alta y de baja.
- Desescarche automático por resistencia eléctrica.
- Resistencia de desagüe en baja temperatura (2 m).
- Regulación electrónica multifunción con control remoto.
- Evaporador cúbico.
- Control de condensación mediante presostato.
- Sonda de alerta "condensador sucio".
- Protector de tensión.
- Protección magnetotérmica.
- Pre-charged with nitrogen.
- Hermetic compressor (H) (Series 600-700 and 800 cool.).
- Semi hermetic compressor (s) (Series 800 freez.).
- Expansion by Thermostatic valve.
- Liquid receiver with safety valve.
- Ceramic filter dryer.
- Solenoid valve in the evaporator.
- Sight glass in the condensing unit.
- High and low pressure control.
- Automatic defrosting by heating element.
- Draintipe heating element in low T<sup>a</sup> (2 m).
- Remote multifunctional electronic control.
- Cubic evaporator.
- Condensation control by pressure switch.
- Probe alert "Dirty condenser".
- Voltage protector.
- Magnetothermic protection.
- Préchargé avec du nitrogène.
- Compresseur hermétique (H) (Series 600-700 et 800 réfrig.).
- Compresseur semi hermétique (S) (Series 800 cong.).
- Expansion par détendeur thermostatique.
- Boutelle de liquide avec soupape de sécurité.
- Filtre céramique déshydrateur.
- Electrovanne solénoïde dans l'évaporateur.
- Voyant de liquide en groupe de condensation.
- Pressostat de haute et basse.
- Dégivrage automatique par résistance électrique.
- Résistance de tuyau d'écoulement d'eau (cong) (2 m).
- Régulation électronique multifonction avec contrôle à distance.
- Évaporateur cubique.
- Contrôle de condensation par pressostat.
- Alerte sonde "condenseur sale".
- Protecteur de tension.
- Protection magnétothermique.

## OPCIONAL | OPTIONS | OPTIONS

- Kit para bajas temperaturas.
- Sistema alternancia / fallo para dos equipos.
- Sistema de desescarche sincronizado de dos equipos.
- Tratamiento anticorrosivo en batería condensadora / evaporadora.
- A consultar otros refrigerantes.
- Control horario.
- Compresor semi hermético.
- Disponible en 60Hz. Otras tensiones a consultar.
- Humidificador externo al equipo y control (refrigeración).
- Sistema de monitorización y control.
- Winter Kit.
- Rotation / failure system for two units.
- Synchronized defrost system for two units.
- Anti-corrosion treatment on condenser / evaporator coil.
- Other refrigerants on request.
- Time control.
- Semi hermetic compressor.
- Available in 60Hz. Other voltages on request.
- Humidifier external to the equipment and control (cooling).
- Monitoring and control system.
- Kit Hiver.
- Système d'alternance pour deux unités.
- Système de dégivrage synchronisée de deux unités.
- Traitement anti-corrosion sur le serpentin du condenseur / évaporateur.
- Autres réfrigérants sur demande.
- Contrôle du temps.
- Compresseur semi-hermétique.
- Disponible en 60Hz. Autres tensions sur demande.
- Humidificateur externe à l'équipement et au contrôle (refroidissement).
- Système de surveillance et de contrôle.



0 °C -5 °C ÷ 10 °C		Potencia frigorífica Refrigeration capacity Capacité de réfrigération	°C EXT	°C EXT	Compressor Compresseur	Modelo UC. Model UC. Modèle UC.	Liq	Asp/ Suct	R-449A	Intensidad nominal Nominal consumption Consommation nominale	Intensidad absorc. max. Max. load current Intens. absorption max.	Modelo evap. Evap. model Modèle évap.	Caudal Flow Débit	dBA	kg
Series	Modelo/Model/Modèle	W	m³	m³	CV/HP	kW			kg	A	A		condens. evapora. m³/h		
600	USC6040M5X	6 872	130	100	400/3/50	4	3	UCC6040M5X	1/2	7/8	NITRÓGENO NITROGEN NITROGÈNE	UEC2316M1X	3 500 - 5 600	49	235
	USC6050M5X	8 010	170	140	400/3/50	5	3,7	UCC6050M5X	1/2	7/8		UEC2316M1X	5 200 - 5 600	50	245
700	USC7065M5X	10 740	210	185	400/3/50	6 1/2	4,8	UCC7065M5X	5/8	1 3/8		UEC2416M5X	5 600 - 5 360	51	300
	USC7070M5X	12 370	290	230	400/3/50	7	5,2	UCC7070M5X	5/8	1 3/8		UEC2416M5X	7 500 - 5 360	52	340
800	USC8100M5X	16 960	380	315	400/3/50	10	7,5	UCC8100M5X	5/8	1 3/8		UEC2924M5X	9 600 - 11 500	53	420
	USC8130M5X	20 800	480	400	400/3/50	13	9,7	UCC8130M5X	5/8	1 3/8		UEC2924M5X	9 600 - 11 500	53	410
	USC8150M5X	25 900	590	530	400/3/50	15	11,2	UCC8150M5X	5/8	1 5/8		UEC3232M5X	13 500 - 10 400	58	460
	USC8220M5X	30 900	800	620	400/3/50	22	16,4	UCC8220M5X	5/8	1 5/8		UEC3434M5X	13 500 - 15 000	60	625

**i** Si los equipos van a trabajar en un rango de trabajo entre 0 y -5 °C, será necesario incluir resistencia de desagüe. (Consultar a oficina técnica).

If the equipment is to operate in a working range between 0 and -5 °C, it will be necessary to include a drain resistor. (Consult the technical office).

Si l'équipement doit fonctionner dans une plage de travail comprise entre 0 et -5 °C, il sera nécessaire d'inclure une résistance de drainage. (Consulter le bureau technique).

-20 °C -25 °C ÷ -15 °C		Potencia frigorífica Refrigeration capacity Capacité de réfrigération	°C EXT	°C EXT	Compressor Compresseur	Modelo UC. Model UC. Modèle UC.	Liq	Asp/ Suct	R-449A	Intensidad nominal Nominal consumption Consommation nominale	Intensidad absorc. max. Max. load current Intens. absorption max.	Modelo evap. Evap. model Modèle évap.	Caudal Flow Débit	dBA	kg
Series	Modelo/Model/Modèle	W	m³	m³	CV/HP	kW			kg	A	A		condens. evapora. m³/h		
600	NEW USC6060L5X	5 300	105	70	400/3/50	6	4,7	UCC6060L5X	3/8	7/8	NITRÓGENO NITROGEN NITROGÈNE	UEC2316L1X	5 200 - 5 600	49	240
	USC6075L5X	6 800	130	105	400/3/50	7 1/2	6,2	UCC6075L5X	3/8	1 1/8		UEC2316L1X	5 200 - 5 600	49	255
700	USC7100L5X	7 900	200	150	400/3/50	10	7,4	UCC7100L5X	3/8	1 1/8		UEC2416L5X	5 600 - 5 400	51	320
	NEW USC7130L5X	10 200	340	200	400/3/50	13	6,4	UCC7130L5X	1/2	1 3/8		UEC2416L5X	5 600 - 5 400	52	340
800	USC8150L5X	15 450	420	340	400/3/50	15	9	UCC8150L5X	1/2	1 5/8		UEC3037L5X	9 600 - 11 300	53	620
	NEW USC8200L5X	17 400	510	420	400/3/50	20	11,9	UCC8200L5X	1/2	1 5/8		UEC3037L5X	13 500 - 11 300	55	640
	NEW USC8250L5X	21 100	620	510	400/3/50	25	15,2	UCC8250L5X	5/8	2 1/8		UEC3434L5X	13 500 - 15 000	55	640

**i** Equipos en alta temperatura, consultar oficina técnica.

High temperature equipment, consult technical office.

Équipement haute température, consulter le bureau technique.

## DIMENSIONES | DIMENSIONS | DIMENSIONS

Series	COND.				EVAP.				
	A	B	C	Modelo	D	E	F	G1	G2
600	770	1 180	590	EEC2316	565	1 565	400	1 345	450
700	815	1 570	650	UEC2416	565	1 565	400	1 345	450
800	945	2 050	790	UEC2924	675	1 965	450	1 625	490
				UEC3037	675	1 965	450	1 625	490
				UEC3232	675	1 965	450	1 625	490
				UEC3434	675	1 965	450	1 625	490

Series	C.U. + EMB./PACK.				EVAP.+EMB./PACK.				
	A	B	C	kg	Modelo	A	B	C	kg
600	1 138	1 000	1 350	200	EEC2316	670	580	2 250	55
700	1 120	1 140	2 200	250	UEC2416	670	580	2 250	80
800	1 120	1 140	2 200	330	UEC2924	690	570	2 710	150
					UEC3037	710	820	3 540	210
					UEC3232	710	820	3 540	210
					UEC3434	710	820	3 540	210

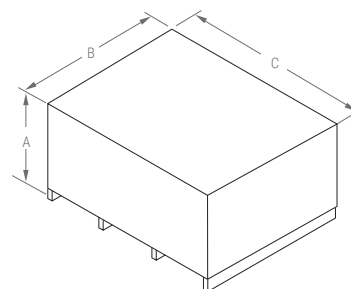
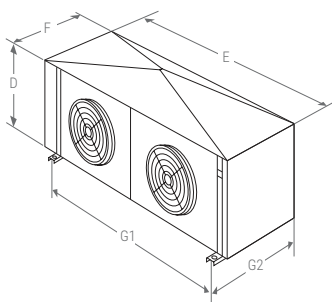
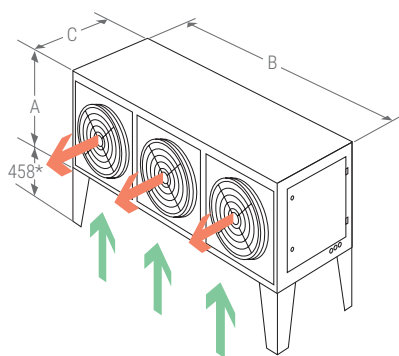

Patatas de transporte: 100 mm de altura

Transport legs: 100 mm high

Pieds de transport: 100 mm de hauteur

## CONTROLADOR ELECTRÓNICO | ELECTRONIC CONTROLLER | CONTRÔLEUR ÉLECTRONIQUE



Los equipos partidos KIDE incorporan de serie el avanzado controlador electrónico XW60K-2DI.

- Control de temperatura con registro de temperaturas máxima y mínima.
- Función "Jet Cool" de enfriamiento rápido.
- Desescarche inteligente.

KIDE-Split units incorporate the advanced XW60K-2DI electronic controller as standard.

- Temperature control with maximum and minimum temperature recordings.
- "Jet Cool" function for rapid cooling
- Intelligent defrost.

Les unités KIDE-Split sont équipées en standard du contrôleur électronique avancé. XW60K-2DI.

- Contrôle de la température avec enregistrement des températures maximale et minimale.
- Fonction "Jet Cool" pour un refroidissement rapide.
- Dégivrage intelligent.