



Equipos frigoríficos partidos maxisplit para cámaras frigoríficas de mediano volumen en aplicaciones de alta temperatura.

Maxisplit refrigeration equipment for cold storage rooms, which have a medium volume, and for use in high temperatures.

Équipements frigorifiques maxisplit pour chambres frigorifiques de moyen volume et pour une utilisation à des températures haute.

CARACTERÍSTICAS GENERALES | GENERAL CHARACTERISTICS | CARACTÉRISTIQUES GÉNÉRALES

- Precargado con nitrógeno.
- Compresor hermético alternativo (H) (Series 600-700 y 800 Refri.).
- Válvula de expansión termostática.
- Recipiente de líquido con válvula de seguridad.
- Filtro deshidratador cerámico.
- Válvula solenoide montada en el evaporador.
- Visor de líquido.
- Presostato de alta y de baja.
- Desescarche por aire.
- Regulación electrónica multifunción con control remoto.
- Evaporador de plafón.
- Control de condensación mediante presostato.
- Sonda de alerta "condensador sucio".
- Protector de tensión.
- Protección magnetotérmica.

- Pre-charged with nitrogen.
- Hermetic compressor (H) (Series 600-700 and 800 cool.).
- Expansion by Thermostatic valve.
- Liquid receiver with safety valve.
- Ceramic filter dryer.
- Solenoid valve in the evaporator.
- Sight glass in the condensing unit.
- High and low pressure control.
- Air defrosting.
- Remote multifunctional electronic control.
- Ceiling evaporator.
- Condensation control by pressure switch.
- Probe alert "Dirty condenser".
- Voltage protector.
- Magnetothermic protection.

- Préchargé avec du nitrogène.
- Compresseur hermétique (H) (Series 600-700 et 800 réfrig.).
- Expansion par détendeur thermostatique.
- Boutelle de liquide avec soupape de sécurité.
- Filtre céramique déshydrateur.
- Electrovanne solénoïde dans l'évaporateur.
- Voyant de liquide en groupe de condensation.
- Pressostat de haute et basse.
- Dégivrage par air.
- Régulation électronique multifonction avec contrôle à distance.
- Évaporateur de plafond.
- Contrôle de condensation par pressostat.
- Alerte sonde "condenseur sale".
- Protecteur de tension.
- Protection magnétothermique.

OPCIONAL | OPTIONS | OPTIONS

- A consultar otros refrigerantes.
- Kit para bajas temperaturas.
- Sistema alternancia / fallo para dos equipos.
- Sistema de desescarche sincronizado de dos equipos.
- Tratamiento anticorrosivo en batería condensadora / evaporadora.
- Control horario.
- Compresor semi hermético.
- Disponible en 60Hz. Otras tensiones a consultar.
- Humidificador externo al equipo y control.
- Sistema de monitorización y control.

- Other refrigerants on request.
- Winter Kit.
- Rotation / failure system for two units.
- Synchronized defrost system for two units.
- Anti-corrosion treatment on condenser / evaporator coil.
- Time control.
- Semi hermetic compressor.
- Available in 60Hz. Other voltages on request.
- Humidifier external to the equipment and control.
- Monitoring and control system.

- Autres réfrigérants sur demande.
- Kit Hiver.
- Système d'alternance pour deux unités.
- Système de dégivrage synchronisée de deux unités.
- Traitement anti-corrosion sur le serpentin du condenseur / évaporateur.
- Contrôle du temps.
- Compresseur semi-hermétique.
- Disponible en 60Hz. Autres tensions sur demande.
- Humidificateur externe à l'équipement et au contrôle.
- Système de surveillance et de contrôle.

Series	Modelo/Model/Modèle	Potencia frigorífica Refrigeration capacity Capacité de réfrigération			Compressor Compresseur	Modelo UC. Model UC. Modèle UC.	Liq	Asp/ Suct	R-449A	Intensidad nominal Nominal consumption Consommation nominale	Intensidad absorc. max. Max. load current Intens. absorption max.	Modelo evap. Evap. model Modèle évap.	Caudal Flow Débit condens. évapora. m³/h	dBA	kg
		W	m³	m³											
600	USC6035H5X	8 150	170	130	400/3/50	3 1/2	2,6	UCC6035H5X	1/2	7/8	NITRÓGENO NITROGEN NITROGÈNE	EEP4214W1X	5 200 - 2 400	49	210
	USC6040H5X	9 523	210	170	400/3/50	4	3	UCC6040H5X	1/2	7/8		EEP4214W1X	5 200 - 2 400	49	210
700	USC7050H5X	11 300	250	215	400/3/50	5	3,7	UCC7050H5X	1/2	7/8		2 x EEP4154W1X	5 600 - 3 200	50	390
	USC7065H5X	14 390	285	250	400/3/50	6 1/2	4,8	UCC7065H5X	5/8	1 1/8		2 x EEP4214W1X	5 600 - 4 800	51	410
800	USC8070H5X	18 150	355	290	400/3/50	7	5,2	UCC8070H5X	5/8	1 3/8		2 x EEP4214W1X	9 600 - 4 800	52	430
	USC8100H5X	22 280	445	370	400/3/50	10	7,5	UCC8100H5X	5/8	1 3/8		2 x EEP4330W1X	9 600 - 6 780	52	470
	USC8130H5X	31 000	730	510	400/3/50	13	9,7	UCC8130H5X	5/8	1 3/8		3 x EEP4330W1X	13 500 - 10 170	60	550
	USC8150H5X	36 000	910	750	400/3/50	15	11,2	UCC8150H5X	7/8	1 5/8		3 x EEP4330W1X	13 500 - 10 170	60	560

* Medidas orientativas para salas de trabajo (para muelles de carga consultar oficina técnica).
 Indicative measurements for work rooms (for loading bays, please consult the technical office).
 Mesures indicatives pour les salles de travail (pour les quais de chargement, veuillez consulter le bureau technique).

DIMENSIONES | DIMENSIONS | DIMENSIONS

Series	COND.				EVAP.				
	A	B	C	Modelo	A	B	C	D1	D2
600	770	1 180	590	EEP4214	307	583	1 612	1 382	810
				EEP4154	307	583	1 200	982	810
700	815	1 570	650	EEP4214	307	583	1 612	1 382	810
				EEP4214	307	583	1 612	1 382	810
800	945	2 050	790	EEP4214	307	583	1 612	1 382	810
				EEP4330	310	848	1 900	1 731	790

Series	C.U. + EMB./PACK.				Modelo	EVAP.+EMB./PACK.			
	A	B	C	kg		A	B	C	kg
600	1 340	970	955	200	EEP4214	315	940	1 730	55
700	1 740	1 050	1 005	250	EEP4154	315	940	1 330	80
800	2 170	1 110	1 035	330	EEP4214	315	940	1 730	150
					EEP4214	315	940	1 730	210
					EEP4330	315	940	1 730	210

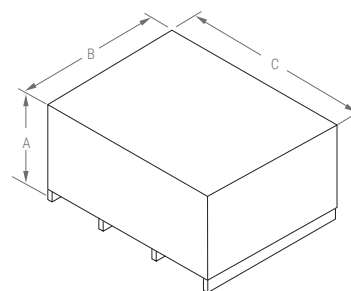
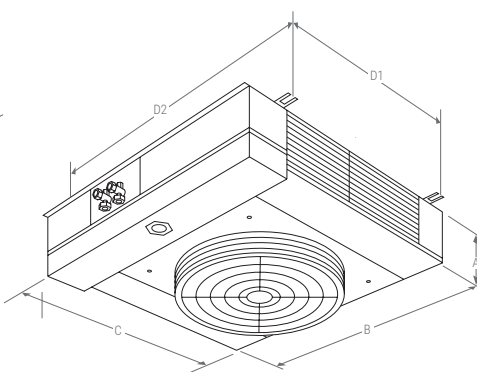
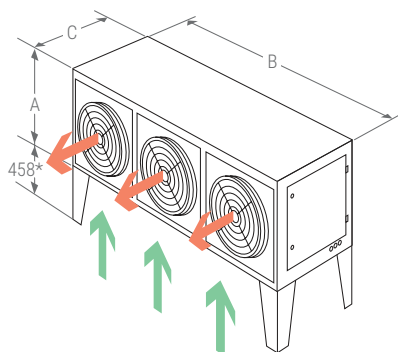

Patas de transporte: 100 mm de altura
 Transport legs: 100 mm high
 Pieds de transport: 100 mm de hauteur

CONTROLADOR ELECTRÓNICO | ELECTRONIC CONTROLLER | CONTRÔLEUR ÉLECTRONIQUE



Los equipos partidos KIDE incorporan de serie el avanzado controlador electrónico XW60K-2DI.

- Control de temperatura con registro de temperaturas máxima y mínima.
- Función "Jet Cool" de enfriamiento rápido.
- Desescarche inteligente.

KIDE-Split units incorporate the advanced XW60K-2DI electronic controller as standard.

- Temperature control with maximum and minimum temperature recordings.
- "Jet Cool" function for rapid cooling
- Intelligent defrost.

Les unités KIDE-Split sont équipées en standard du contrôleur électronique avancé. XW60K-2DI.

- Contrôle de la température avec enregistrement des températures maximale et minimale.
- Fonction "Jet Cool" pour un refroidissement rapide.
- Dégivrage intelligent.