

Coulissante de service

MOD. NC40

Porte coulissante de service semi-isolée, disponible en un ou deux vantaux, conçue pour offrir une solution pratique, hygiénique et efficace. Elle est conçue pour un usage commercial.

PORTES EN
MOUSSE **PIR**

FABRICATION
MADE IN **EUROPE**

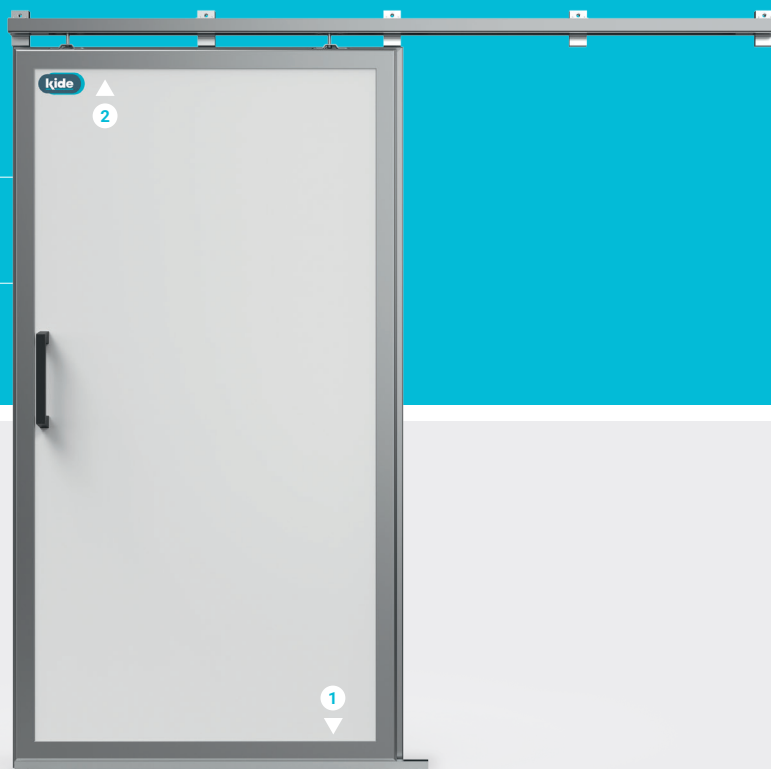

Porte simple et hygiénique destinée aux locaux à température positive, bureaux, salles de travail, etc.



Modèles simple et double.



Vantail injecté.



Portes préinstallées. Montage facile.

1 Système de guide

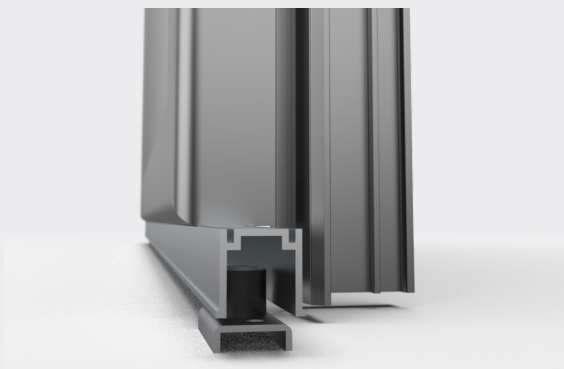

2 Cadre en aluminium

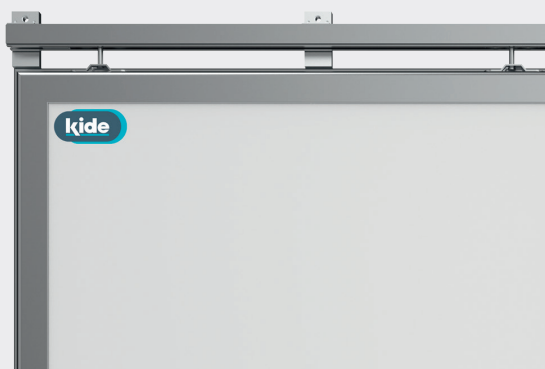

BATTANT

CONSTRUCTION / MATÉRIAUX

- Fabriqué avec une structure de profilé en aluminium anodisé.

REVÊTEMENT

- Plaque en acier galvanisé et laqué avec de la peinture polyester de 25 µm.
- Couleur blanc RAL 9010.
- Recouvert d'un film protecteur détachable.
- Qualité alimentaire.

ISOLATION

- Mousse en polyisocyanurate (PIR) injecté à haute pression densité 40-43 kg/m³.

ÉPAISSEUR

- 40 mm.



CADRE

- Profils en aluminium thermolaqué RAL 9006, avec possibilité de cadre adapté à une installation sur mur en maçonnerie et système de fixation dissimulé avec vis autoforeuses.



FERRURES

- Rails en aluminium anodisé avec système de guidage inférieur, poignée encastrée intérieure et poignée extérieure en aluminium.



EN OPTION

- Autres finitions du revêtement.

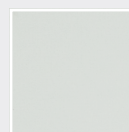

* LAC 9010

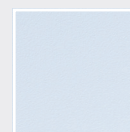

* PVC (S5)



* PET (K5)



* STAINLESS STEEL (I6)



* PVC (C5)

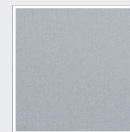

* LAC SILVER (Q5)



* LAC BLUE (E5)



* LAC BLACK (L5)

- Cadre préparé pour les travaux de génie civil.
- Protection bas de porte hauteur 850 mm.

DÉTAILS TECHNIQUES

SIMPLE VANTAIL	
LARGEUR PASSAGE LIBRE	HAUTEUR PASSAGE LIBRE
MAX. 2000	MAX. 3000

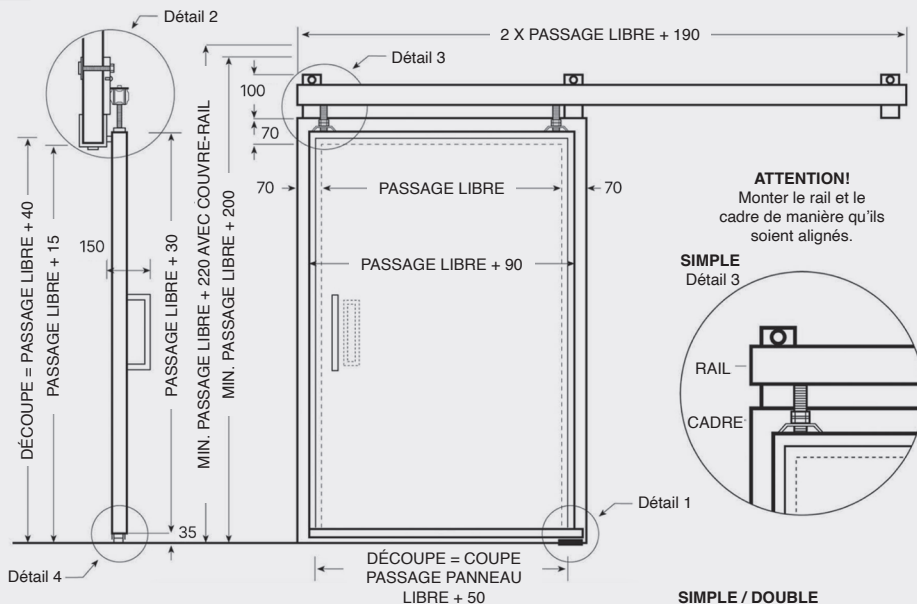

ATTENTION!
Monter le rail et le cadre de manière qu'ils soient alignés.

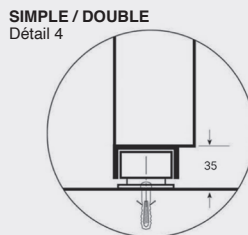
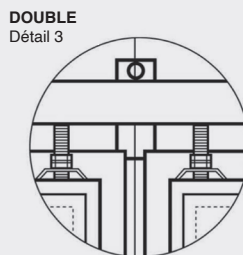
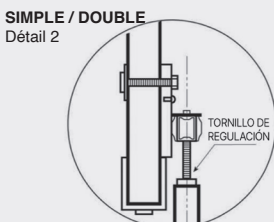
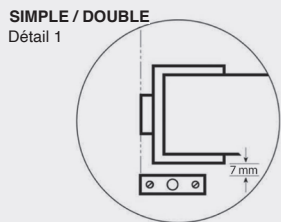
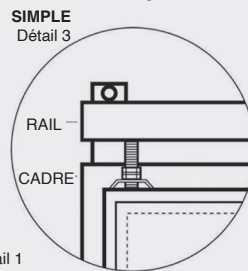

DOUBLE VANTAIL	
LARGEUR PASSAGE LIBRE	HAUTEUR PASSAGE LIBRE
MAX. 4000	MAX. 3000

