

PIVOTANTE HINGED PIVOTANTES

MOD **SP**



Puerta pivotante semiencastrada de reducida dimensión, para armarios frigoríficos, cámaras mortuorias y para diferentes sectores, como por ejemplo pastelería, panadería, ...

Small, semi-recessed, hinged door for refrigerators, mortuary cabinets and for different sectors, including the bakery sector.

Porte pivotante semi-encastée à dimensions réduites pour les armoires frigorifiques, les chambres mortuaires et pour différents secteurs tels que la pâtisserie, la boulangerie...

HOJA / LEAF / BATTANT

CONSTRUCCIÓN / CONSTRUCTION / CONSTRUCTION

Fabricada con un bastidor de perfil estructural de aluminio anodizado con rotura de puente térmico.

Manufactured with a frame made from an anodised aluminium structural profile and thermal break.

Fabriqué avec une structure de profilé structurel en aluminium anodisé avec rupture de pont thermique.

REVESTIMIENTO / COATING / REVÊTEMENT

Chapa de acero galvanizado y lacado con pintura de poliéster de 25 um. Color blanco. Recubierto de un film protector pelable. Calidad alimentaria.

Galvanised and lacquered steel sheet with 25 um polyester paint. White colour. Coated with a peelable protective film. Food grade.

Plaque en acier galvanisé et laqué avec de la peinture polyester de 25 um. Couleur blanche. Recouvert d'un film protecteur détachable. Qualité alimentaire.

AISLAMIENTO / INSULATION / ISOLATION

Espuma de poliuretano inyectado a alta presión de densidad 40-43 Kg/m³.

High pressure injected polyurethane foam with a density of 40-43 kg/m³.

Mousse de polyuréthane injecté à haute pression d'une densité de 40-43 kg/m³.

ESTANQUEIDAD / SEALING / ÉTANCHÉITÉ

Doble burlete perimetral de estanqueidad sobre soporte de PVC.

Double perimeter weatherstripping seal on PVC support.

Double joint d'étanchéité périmétrique sur support en PVC.

ESPESOR / THICKNESS / ÉPAISSEUR

0°C / Refrigeración / Refrigeration / Refrigération : 100 mm (40 + 20)
-20°C / Congelación / Freezing / Congélation: 100 mm (40 + 60)
-40°C / Gran congelación / Deep freezing / Surgélation : 140 mm (40 + 100)

OPCIONES / OPTIONS / OPTIONS

Otros acabados de revestimiento.
Other coating finishes.
Autres finitions du revêtement.

HERRAJES / FITTINGS / QUINCAILLERIE

Las bisagras regulables fabricados en composite con rampa de poliamida y cierre.

Adjustable hinges made in composite with polyamide pad and closure.

Les charnières réglables fabriquées en composite avec rampe de polyamide et fermeture.

MARCO / FRAME / CADRE

Hoja montada sobre un marco para su posterior acoplamiento a panel. Construido con perfiles de aluminio lacados con rotura de puente térmico.

En caso de temperaturas negativas incorpora una resistencia, recubierta con una tapa de PVC.

- En congelación: 25 W/m
- En Gran Congelación: 40W/ m

Door assembled on a frame for subsequent attachment to panel. Manufactured with lacquered aluminium profiles and thermal break.

For negative temperatures it features a resistor with a PVC cover.

- In freezing: 25 W/m
- In deep-freezing: 40 W/m

Vantail monté sur un cadre pour être fixé au panneau. Fabriqué avec des profilés en aluminium laqué avec rupture de pont thermique.

En cas de températures négatives, il incorpore une résistance recouverte d'un couvercle en PVC.

- En congélation : 25 W/m
- En surgélation : 40 W/m

PIVOTANTE
HINGED
PIVOTANTES

MOD **SP**

 **USO COMERCIAL**
COMMERCIAL USE
USAGE COMMERCIALT

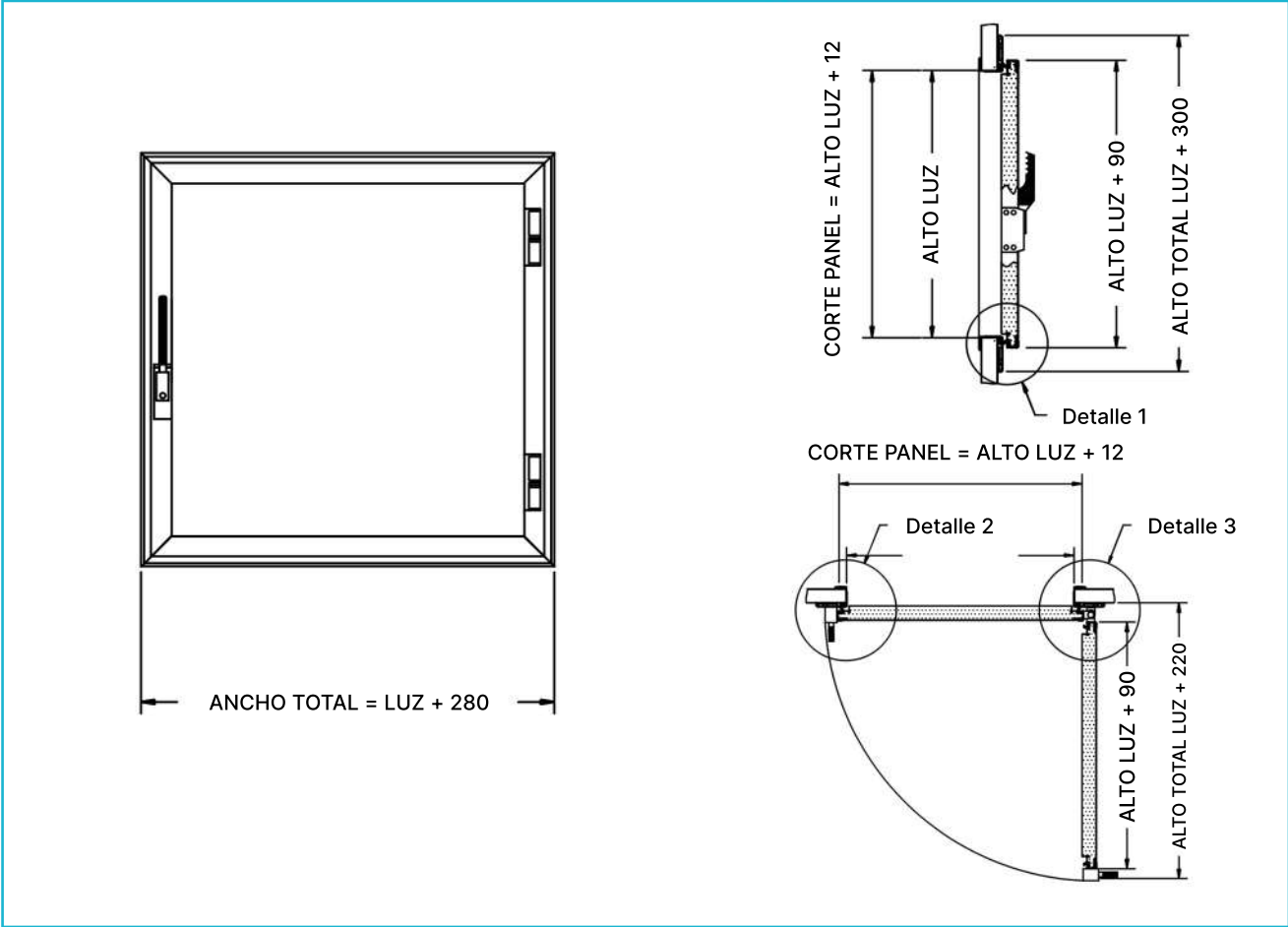

REFRIGERACIÓN

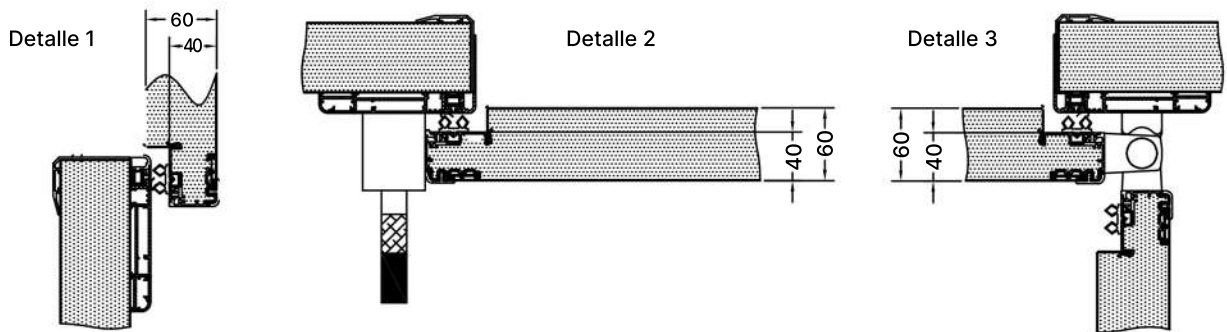

CONGELACIÓN Y GRAN CONGELACIÓN

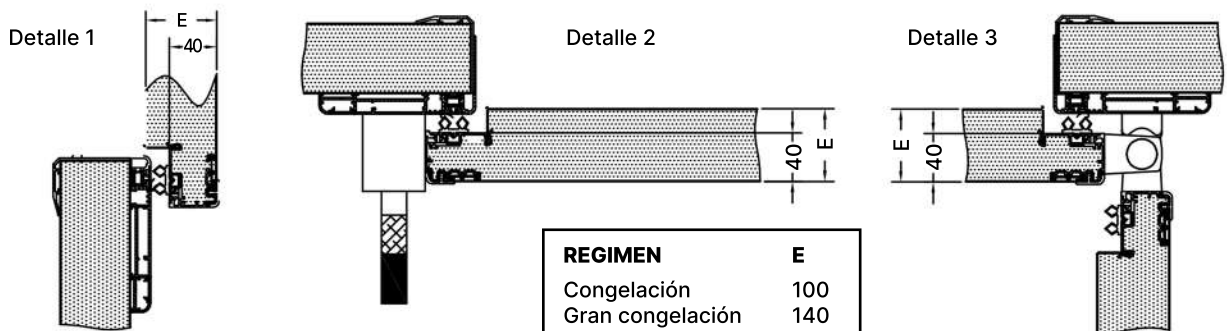

REGIMEN	E
Congelación	100
Gran congelación	140

PIVOTANTE
HINGED
PIVOTANTES

MOD **SP**

 **USO COMERCIAL**
COMMERCIAL USE
USAGE COMMERCIALT

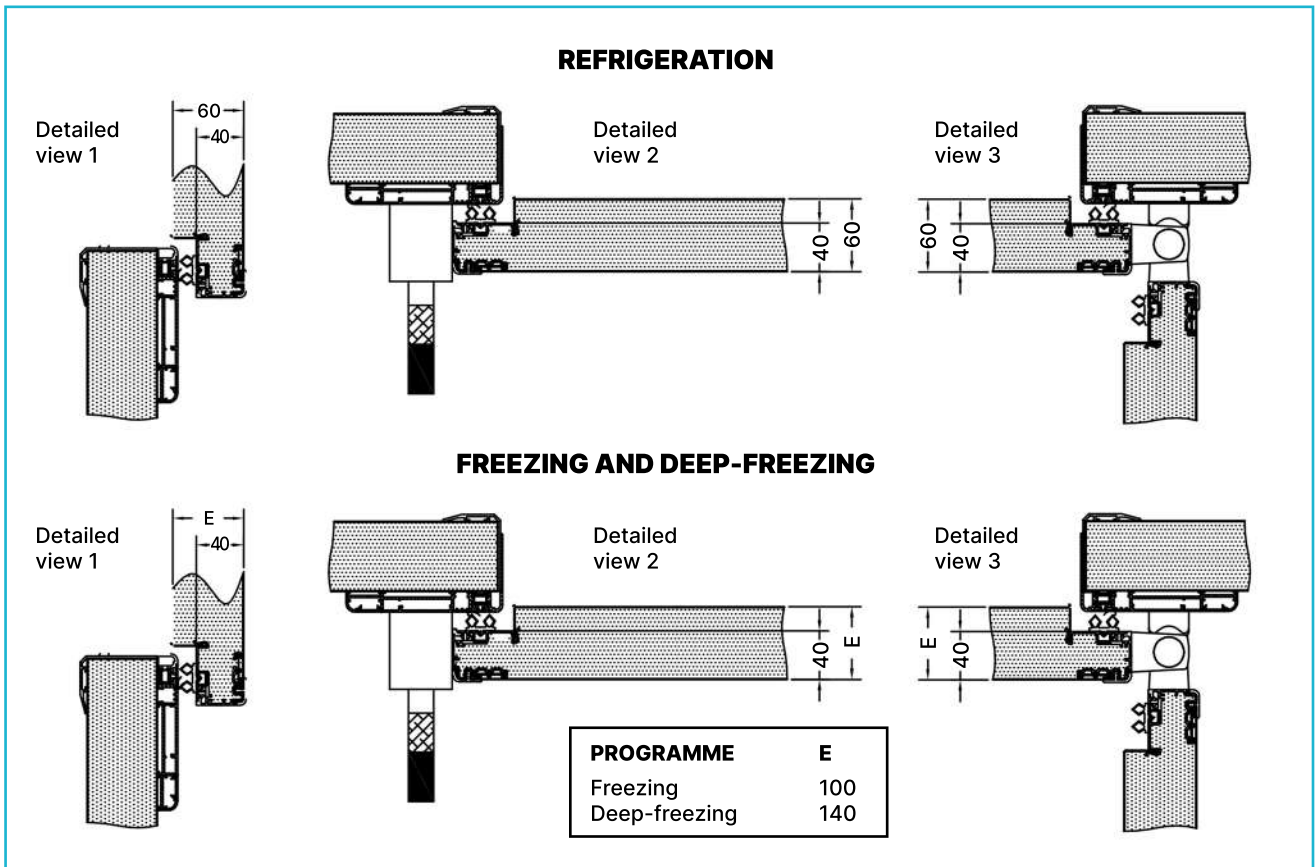
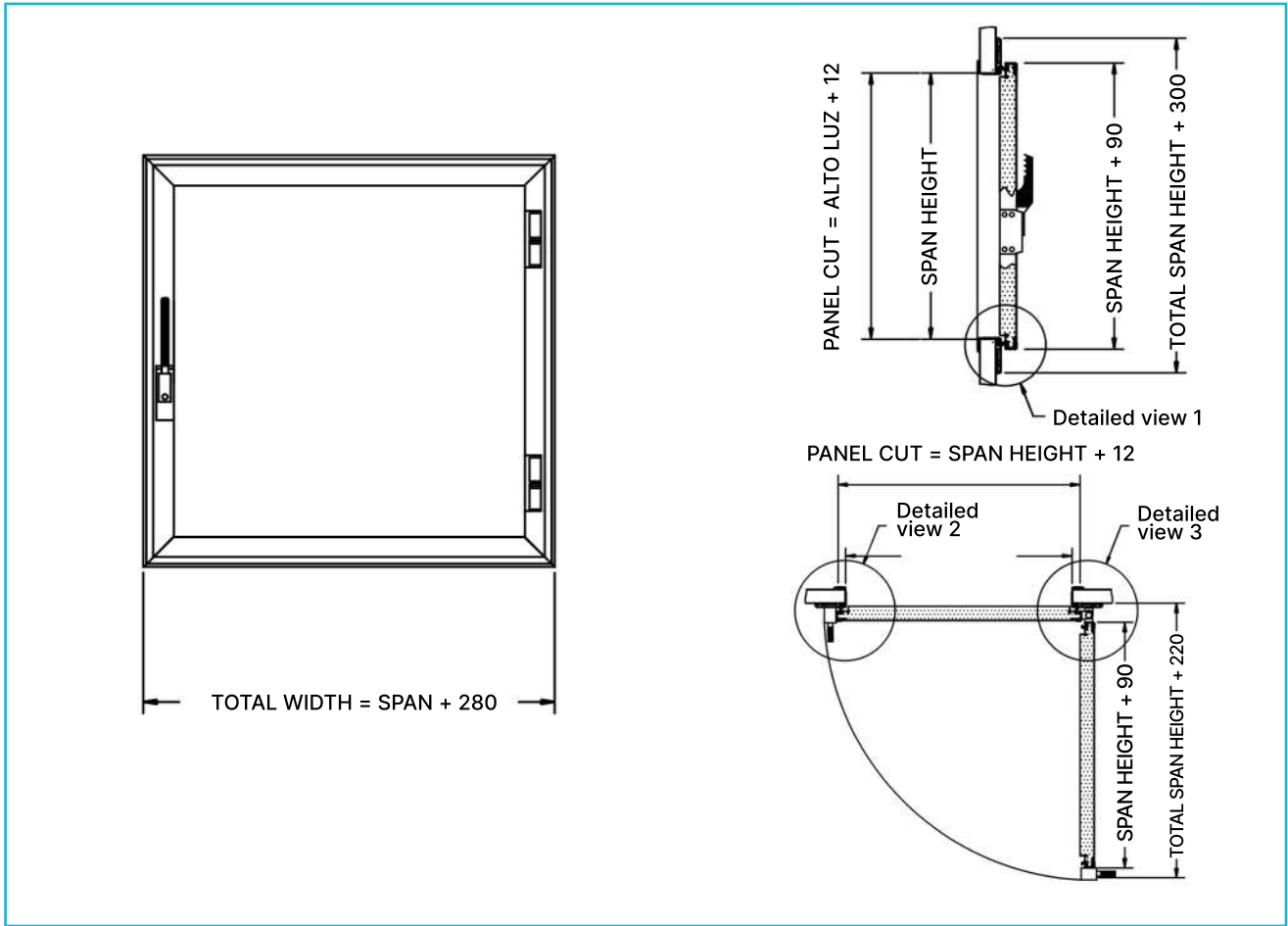

PIVOTANTE
HINGED
PIVOTANTES

MOD **SP**

 **USO COMERCIAL**
COMMERCIAL USE
USAGE COMMERCIALT

